

## Cuisson modulaire 1/2 plaque de mijotage, électrique, exécution top, 700 XP

REPÈRE # \_\_\_\_\_

MODELE # \_\_\_\_\_

NOM # \_\_\_\_\_

SIS # \_\_\_\_\_

AIA # \_\_\_\_\_



371027 (E7HOED2000)

Plaque de mijotage  
électrique 400 mm

### Caractéristiques principales

- Les éléments de chauffage à infrarouge 5,3 kW peuvent atteindre une température maximum de 400 °C.
- Plaque de cuisson en acier doux, durable et facile à nettoyer.
- Des récipients de différentes tailles peuvent être utilisés simultanément en raison de sa grande surface, sans secteur intermédiaire.
- Les récipients peuvent être facilement déplacés d'une zone à une autre, sans avoir à les soulever.
- Les principaux compartiments sont situés à l'avant pour faciliter l'entretien.
- Ne peut être installé sur un soubassement réfrigéré
- Convient pour une installation sur un comptoir.

### Construction

- Panneaux extérieurs en acier inox avec fini Scotch-Brite
- Plan de travail en inox embouti d'une seule pièce, épaisseur 1,5 mm.
- Le modèle possède des bords à angle droit permettant un assemblage à joints lisses entre les éléments, éliminant ainsi les espaces et les pièges à salissure.
- Certification IPX4 relative à la résistance à l'eau.

APPROBATION: \_\_\_\_\_

**Accessoires en option**

- Kit de jonction PNC 206086
- Support pour système "pont" de 800 mm PNC 206137
- Support pour système "pont" de 1000 mm PNC 206138
- Support pour système "pont" de 1200 mm PNC 206139
- Support pour système "pont" de 1600 mm PNC 206141
- Support pour système "pont" de 400 mm PNC 206154
- Colonne d'eau avec bras pivotant PNC 206289
- Extension colonne d'eau pour installation XP700 PNC 206291
- Mître pour élément 400mm PNC 206303
- Main courante latérale droite ou gauche PNC 206307
- Filet grille cheminée, 400mm-700/900 PNC 206400
- Main courante frontale 400 mm PNC 216046
- Main courante frontale 800 mm PNC 216047
- Main courante frontale 1200 mm PNC 216049
- Main courante frontale 1600 mm PNC 216050
- Dépose assiettes de 400 mm PNC 216185
- Dépose assiettes de 800 mm PNC 216186
- 2 caches latéraux pour élément neutre top PNC 216277

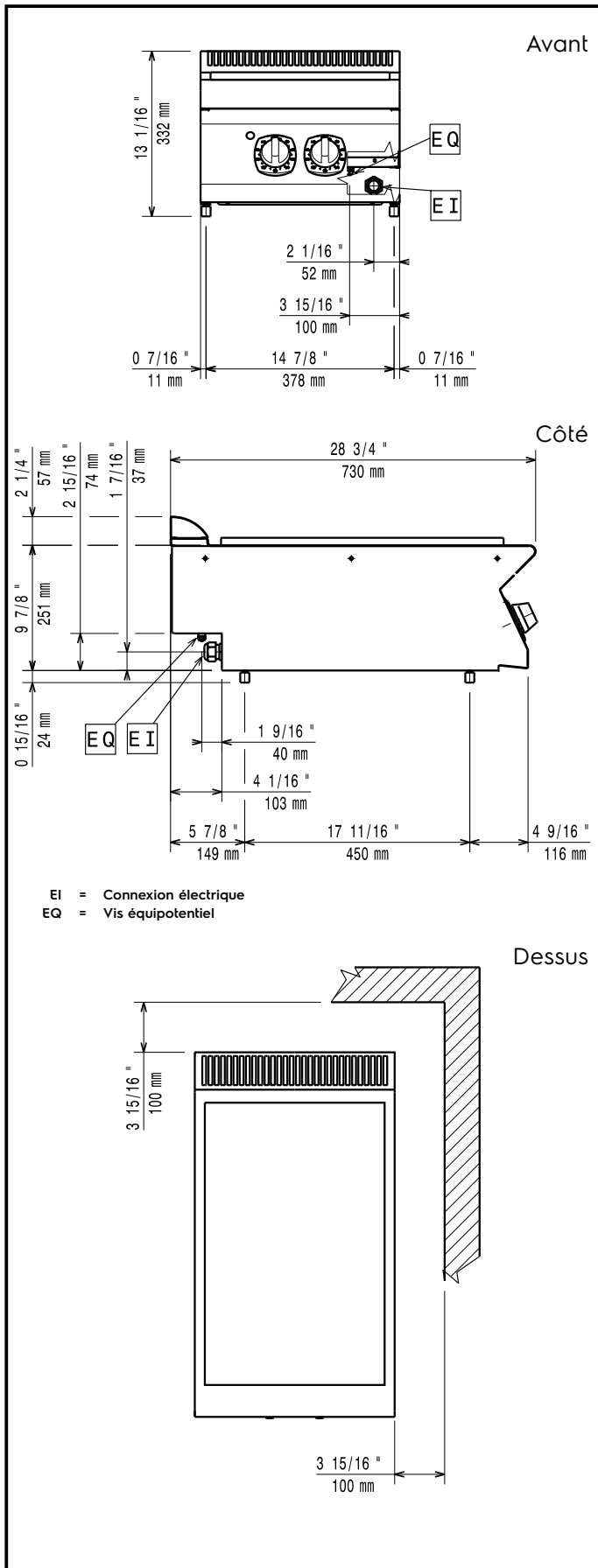

## Électrique

Voltage :

380-400 V/3N ph/50/60 Hz

371027 (E7HOED2000)

Ampère :

0 A

Total Watts :

5 kW

## Informations générales

Largeur utile de la plaque

360 mm

Profondeur de la surface utile :

565 mm

Largeur extérieure

400 mm

Profondeur extérieure

730 mm

Hauteur extérieure

250 mm

Poids net :

47 kg

Poids brut :

42 kg

Hauteur brute :

530 mm

Largeur brute :

460 mm

Profondeur brute :

820 mm

Volume brut :

0.2 m<sup>3</sup>

Groupe de certification:

N7ETE